

МІНІСТЕРСТВО ОСВІТИ І НАУКИ УКРАЇНИ  
Сумський національний аграрний університет  
ВСП «Глухівський агротехнічний фаховий коледж Сумського  
національного аграрного університету»

## ОСВІТНЬО-ПРОФЕСІЙНА ПРОГРАМА

рівня фахової нередвищої освіти  
за спеціальністю 071 «Облік і оподаткування»  
галузі знань 07 «Управління та адміністрування»  
Кваліфікація: «Фаховий молодший бакалавр із обліку і оподаткування»

ЗАТВЕРДЖЕНО ВЧЕНОЮ РАДОЮ  
Сумського національного аграрного університету

Голова вченої ради

  
\_\_\_\_\_ / В.І. Ладика /  
(протокол № 10 від «26» 04 2021 р.)



Освітньо-професійна програма вводиться

в дію з 1 вересня 2021 р.

В.п. директора  / А.В. Литвиненко /

(наказ № 5-08 від «31» 08 2021 р.)

м. Глухів, 2021 рік

## ПЕРЕДМОВА

Освітньо-професійна програма розроблена робочою групою у складі:

- 1. Коренівська Людмила Вікторівна** – голова циклової комісії викладачів економіки, менеджменту та інформаційних технологій, викладач професійних дисциплін відділення економіки та інформаційних технологій, старший викладач, спеціаліст вищої категорії (керівник робочої групи).
- 2. Лазарєва Тетяна Анатоліївна** – викладач професійних дисциплін відділення економіки та інформаційних технологій, старший викладач, спеціаліст вищої категорії (член робочої групи).
- 3. Лук'яненко Тетяна Сергіївна** – викладач професійних дисциплін відділення економіки та інформаційних технологій, старший викладач, спеціаліст вищої категорії (член робочої групи).
- 4. Сліпушко Ольга Олексіївна** – викладач професійних дисциплін відділення економіки та інформаційних технологій, спеціаліст першої категорії (член робочої групи).
- 5. Кліндух Ірина Віталіївна** – викладач професійних дисциплін відділення економіки та інформаційних технологій, спеціаліст другої категорії (член робочої групи)

### Рецензії-відгуки зовнішніх стейкхолдерів:

1. ТОВ «Велетень», м. Глухів, Сумська область
2. Глухівське Управління Державної казначейської служби України
3. ПП «Аграрні інвестиції» м. Глухів.

## 1. Профіль освітньої програми «Облік і оподаткування»

<b>1 – Загальна інформація</b>	
<b>Повна назва закладу фахової передвищої освіти та структурного підрозділу</b>	ВСП «Глухівський агротехнічний фаховий коледж Сумського національного аграрного університету» Відділення економіки та інформаційних технологій
<b>Ступінь фахової передвищої освіти та назва кваліфікації мовою оригіналу</b>	Фаховий молодший бакалавр Фаховий молодший бакалавр з обліку і оподаткування
<b>Офіційна назва освітньої програми</b>	«Облік і оподаткування»
<b>Тип диплому та обсяг освітньої програми</b>	Диплом фахового молодшого бакалавра, одиничний, 180 кредитів ЄКТС Скорочений термін навчання – 120 кредитів ЄКТС
<b>Наявність акредитації</b>	Акредитаційна комісія України, 2015 р. Сертифікат про акредитацію, серія НД №1991075
<b>Цикл/рівень</b>	НРК України – 5 рівень EQF LLL – 5 рівень FQ – ENEA – короткий цикл
<b>Передумови</b>	Наявність базової середньої освіти Наявність профільної середньої освіти
<b>Мова(и) викладання</b>	Українська мова
<b>Термін дії освітньої програми</b>	На період дії рішення Акредитаційної комісії України до 01.07.2025
<b>Інтернет-адреса постійного розміщення опису освітньої програми</b>	<a href="http://gati.snau.edu.ua">http://gati.snau.edu.ua</a>
<b>2 – Мета освітньої програми</b>	
Підготувати фахівця, здатного вирішувати типові та складні професійні завдання в галузі обліку та оподаткування, адаптуватися до роботи за спеціальністю в різних галузях економіки.	
<b>3 – Характеристика освітньої програми</b>	
<b>Предметна область (галузь знань, спеціальність, спеціалізація (за</b>	Галузь знань – 07 «Управління та адміністрування» Спеціальність – 071 «Облік і оподаткування»

<b>наявності))</b>	
<b>Орієнтація освітньої програми</b>	<p>Освітньо-професійна для фахових молодших бакалаврів має прикладну орієнтацію.</p> <p><b>Об'єкт вивчення:</b> теоретичні, методичні, організаційні та практичні засади обліку, оподаткування, контролю та аналізу діяльності суб'єктів господарювання.</p> <p><b>Цілі навчання:</b> реалізація загальних та професійних компетентностей для формування професійних управлінських та виробничих функцій майбутнього фахівця, здатного розв'язувати складні спеціалізовані завдання та прикладні проблеми у сфері обліку, аналізу, контролю та оподаткування.</p> <p><b>Теоретичний зміст предметної області:</b> ґрунтується на поняттях, категоріях, теоріях і концепціях обліку, аналізу, контролю та оподаткування для задоволення інформаційних запитів користувачів обліково-аналітичної інформації.</p>
<b>Основний фокус освітньої програми та спеціалізації</b>	<p>Освітньо-професійна програма є основою для отримання спеціальної освіти в галузі управління та адміністрування зі спеціальності 071 «Облік і оподаткування».</p> <p>Ключові слова: бухгалтерський облік, фінансовий облік, облік та звітність у бюджетних установах, контроль і ревізія, податкова система, економічний аналіз</p>
<b>Особливості програми</b>	<p>Програма передбачає надання фундаментальних теоретичних знань та практичних навичок в галузі обліку та оподаткування. Орієнтована на глибоку практичну професійну підготовку фахівців, здатних до швидкої адаптації на робочому місці у будь-якій галузі економіки, творчого застосування здобутих умінь і навичок. Розвиває перспективи підготовки фахівців з бухгалтерського обліку і оподаткування. Виконується в активному дослідницькому середовищі.</p>
<p><b>4 – Придатність випускників до працевлаштування та подальшого навчання</b></p>	
<b>Придатність до працевлаштування</b>	<p>Освітньо-професійна програма підготовки фахових молодших бакалаврів забезпечує здобуття компетентностей, необхідних для роботи на посадах: бухгалтер, касир-експерт, інспектор, інспектор з інвентаризації, інспектор-ревізор, ревізор,</p>

	<p>фінансовий менеджер, фінансовий аналітик, технік з планування, аудитор, контролер, економіст, статист, консультант на підприємствах приватної та державної форм власності, співробітник банку, працівник державної фіскальної служби, обліковий фахівець страхової компанії, фахівець державних фондів соціального страхування, фахівець Пенсійного фонду, фахівець державного казначейства, фахівець державної фінансової інспекції, фахівець органів місцевого самоврядування, митний інспектор, інспектор фіскальної служби, інспектор з експорту.</p>
<b>Подальше навчання</b>	<p>Можливість продовження освіти за початковим (короткий цикл) та першим (бакалаврським) рівнями вищої освіти.</p> <p>Набуття додаткових кваліфікацій в системі освіти для дорослих, у тому числі післядипломної освіти.</p>
<b>5 – Викладання та оцінювання</b>	
<b>Викладання та навчання</b>	<p>Студентоцентроване навчання, проблемно-орієнтоване навчання, дистанційне навчання, самонавчання, навчання на основі досліджень та ін.</p> <p>Викладання проводиться у вигляді: лекцій (класичних та інтерактивних з використанням ІКТ-технологій), занять на виробництві, практичних занять, лабораторних робіт, самостійного навчання, індивідуальних занять.</p>
<b>Оцінювання</b>	<p>Система оцінювання включає проведення семестрових екзаменів та заліків, захист курсових робіт, навчальних та виробничої практик, державну атестацію у формі кваліфікаційного іспиту.</p> <p>Чотирибальна шкала оцінювання («відмінно», «добре», «задовільно», «незадовільно»).</p>
<b>6 – Програмні компетентності</b>	
<b>Інтегральна компетентність</b>	Здатність розв'язувати складні задачі і проблеми у галузі професійної діяльності.
<b>Загальні компетентності (ЗК)</b>	<b>ЗК 1.</b> Здатність до абстрактного мислення, фундаментального аналізу та синтезу на основі логічних аргументів.
	<b>ЗК 2.</b> Здатність застосовувати отримані знання на практиці.
	<b>ЗК 3.</b> Здатність планувати діяльність та раціонально використовувати час.
	<b>ЗК 4.</b> Здатність спілкуватися рідною та іноземною мовами як усно, так і письмово.
	<b>ЗК 5.</b> Навички використання інформаційних і

	<p>комунікаційних технологій.</p> <p><b>ЗК 6.</b> Здатність здобувати нові знання протягом життя.</p> <p><b>ЗК 7.</b> Здатність генерувати нові ідеї, креативно мислити, ініціативність та активність.</p> <p><b>ЗК 8.</b> Здатність працювати в команді.</p> <p><b>ЗК 9.</b> Здатність оцінювати та забезпечувати якість робіт, що виконуються.</p> <p><b>ЗК 10.</b> Здатність демонструвати розуміння основ охорони праці та безпеки життєдіяльності та застосовувати їх.</p>
<b>Фахові компетентності спеціальності (ФК)</b>	<p><b>ФК 1.</b> Здатність використовувати математичний інструментарій для дослідження економічних процесів, розв'язання прикладних економічних та оптимізаційних завдань в сфері обліку та оподаткування.</p> <p><b>ФК 2.</b> Здатність досліджувати тенденції розвитку економіки за допомогою економічного аналізу, робити узагальнення стосовно оцінки прояву окремих явищ, які властиві сучасним процесам в економіці.</p> <p><b>ФК 3.</b> Здатність формувати обліково-аналітичну інформацію для ефективного управління діяльністю підприємства.</p> <p><b>ФК 4.</b> Здатність до відображення відомостей про господарські операції суб'єктів господарювання в фінансовому обліку, їх систематизації, узагальнення у звітності та інтерпретації для задоволення інформаційних потреб осіб, що приймають рішення</p> <p><b>ФК 5.</b> Здатність проводити аналіз господарської діяльності підприємства з метою прийняття управлінських рішень.</p> <p><b>ФК 6.</b> Здатність здійснення облікових процедур із застосуванням спеціалізованих інформаційних систем і комп'ютерних технологій.</p> <p><b>ФК 7.</b> Здатність здійснювати контроль господарської діяльності як функції управління підприємством з метою забезпечення його ефективного функціонування, оцінки результатів роботи, виконання планів, визначення порушень прийнятих норм і стандартів, підвищення відповідальності.</p> <p><b>ФК 8.</b> Здатність здійснювати контроль дотримання нормативних актів з методології бухгалтерського обліку та системи оподаткування, збереження і ефективного використання ресурсів.</p>

	<b>ФК 9.</b> Здатність до застосування різних форм і методів бухгалтерського обліку на підприємстві.
	<b>ФК 10.</b> Здатність до складання фінансової, податкової, статистичної та спеціальної звітності, передбаченої стандартами бухгалтерського обліку і законодавством України.
	<b>ФК 11.</b> Володіння методикою реєстрації облікової інформації на різних стадіях та за різними напрямками обліку на підприємствах.
	<b>ФК 12.</b> Здатність формувати інформаційне середовище щодо створення і використання систем обробки економічної інформації в різних галузях народного господарства України. Здатність до застосування систем автоматизації обліку.
	<b>ФК 13.</b> Здатність до розуміння необхідності запровадження систем раціонального використання природних ресурсів і охорони навколишнього середовища.
	<b>ФК 14.</b> Здатність здійснювати статистичний аналіз фінансово-господарської діяльності, рівня соціально-економічного розвитку регіону, економічну інтерпретацію одержаних результатів, робити обґрунтовані висновки та прогнозні розрахунки.
	<b>ФК 15.</b> Здатність аналізувати причинно-наслідкові механізми економічних явищ та процесів, оцінювати ефективність економічної політики держави.
	<b>ФК 16.</b> Здатність підтримувати належний рівень економічних знань та постійно підвищувати свою професійну підготовку.
	<b>ФК 17.</b> Здатність здійснювати основні процедури казначейського обслуговування бюджетів.
	<b>ФК 18.</b> Здатність аналізувати бюджетну, податкову політику держави, проводити аналіз виконання державного і місцевого бюджетів, складати кошторис доходів і витрат бюджетної установи, робити розрахунок відрахувань підприємств і громадян у державні цільові фонди, оцінювати вплив системи оподаткування на діяльність підприємств і формування доходів бюджету.
<b>7 – Програмні результати навчання</b>	
	<b>ПРН 1.</b> Розуміння сутності та принципів розвитку суспільства, природи і мислення. Знання і уміння оперувати філософськими категоріями та поняттями.
	<b>ПРН 2.</b> Розуміння культурологічних питань

	сучасності з позицій вшанування традицій і звичаїв свого народу та культурного надбання людства. Здатність аналізувати історичні події та процеси.
	<b>ПРН 3.</b> Виконувати техніко-економічні розрахунки планових показників, проводити техніко-економічний аналіз планів, розробляти заходи по підвищенню ефективності виробництва і кращого використання ресурсів.
	<b>ПРН 4.</b> Знання теорії та методології інформатики, інформаційно-комунікаційного простору, інформації соціальних комунікацій. Здатність використовувати оргтехніку, прикладне програмне забезпечення відповідно до виду діяльності, документально оформляти управлінське рішення.
	<b>ПРН 5.</b> Здатність використовувати механізми функціонування грошей в ринковій економіці та принципів кредитування, а також володіння методами аналізу й оцінки грошової та кредитної політики в Україні.
	<b>ПРН 6.</b> Уміння усного та письмового спілкування державною мовою. Уміння використовувати невербальні засоби комунікації.
	<b>ПРН 7.</b> Уміння проводити моніторинг змін у законодавстві, орієнтуватися у нормативних актах, щоб забезпечувати правомірність рішень.
	<b>ПРН 8.</b> Володіти та застосовувати знання іноземної мови для формування ділових паперів і спілкування у професійній діяльності.
	<b>ПРН 9.</b> Знання і уміння оперувати економічними категоріями та поняттями. Здатність проводити порівняльний і факторний аналіз, досліджувати взаємозв'язки економічних показників.
	<b>ПРН 10.</b> Формувати й аналізувати фінансову, податкову і статистичну звітність підприємств, установ, організацій та інтерпретувати отриману інформацію для прийняття управлінських рішень.
	<b>ПРН 11.</b> Володіти методичним інструментарієм обліку, аналізу, контролю, та оподаткування господарської діяльності підприємств.
	<b>ПРН 12.</b> Визначати напрями підвищення ефективності формування фінансових ресурсів, їх розподілу та контролю використання на рівні держави та підприємств різних організаційно-правових форм власності



	<b>ПРН 13.</b> Застосовувати спеціалізовані інформаційні системи і комп'ютерні технології для обліку, аналізу, та оподаткування.
	<b>ПРН 14.</b> Володіти базовими знаннями фундаментальних розділів математики в обсязі, необхідному для застосування економіко-математичних методів у обраній професії.
	<b>ПРН 15.</b> Дотримуватися здорового способу життя, виявляти турботу про здоров'я і безпеку життєдіяльності співробітників, прагнення до збереження навколишнього середовища.
	<b>ПРН 16.</b> Уміння проводити моніторинг змін у законодавстві, орієнтуватися у нормативних актах, щоб забезпечувати правомірність рішень.
	<b>ПРН 17.</b> Уміння захищати інтереси держави, поєднувати та взаємоузгоджувати суспільні, колективні та індивідуальні інтереси.
	<b>ПРН 18.</b> Уміння виконувати розрахунки економічної ефективності витрат, направлених на покращення використання природних ресурсів. Розуміння основ технології виробництва продукції рослинництва, оцінка розвитку галузей рослинництва, порівняльна оцінка базових та інноваційних технологічних процесів.
	<b>ПРН 19.</b> Уміння застосовувати статистичні методи при здійсненні аналізу виробничо-господарської діяльності підприємства.
	<b>ПРН 20.</b> Уміння використовувати дані обліку для аналізу і складання внутрішньої звітності, складати й аналізувати бюджети.
<b>8 – Ресурсне забезпечення реалізації освітньої програми</b>	
<b>Кадрове забезпечення</b>	<ul style="list-style-type: none"> <li>- Наявність вищої освіти першого (бакалаврського) та другого (магістерського) рівнів з відповідної спеціальності.</li> <li>- Підвищення кваліфікації (120 годин протягом 5-и років).</li> <li>- Атестація педагогічних працівників не рідше одного разу на 5 років.</li> </ul> <p>Можливе залучення представників виробництва до освітнього процесу.</p>
<b>Матеріально-технічне забезпечення</b>	<p>Для теоретичної підготовки використовуються:</p> <ul style="list-style-type: none"> <li>- Навчальні кабінети ЗФПВО</li> <li>- Спеціалізовані лабораторії ЗФПВО</li> <li>- Комп'ютерні лабораторії ЗФПВО</li> </ul>

	<ul style="list-style-type: none"> <li>- Можливе проведення занять на виробництві.</li> <li>- Практична підготовка проводиться:</li> <li>- На базі ЗФПВО (спеціалізовані лабораторії, майстерні, цехи, дільниці тощо)</li> <li>- На базі підприємств, установ та організацій України</li> <li>- На базі агропромислових формувань інших країн</li> </ul>
<b>Інформаційне та навчально-методичне забезпечення</b>	<ul style="list-style-type: none"> <li>- Бібліотека</li> <li>- Читальна зала</li> <li>- Електронна читальна зала</li> <li>- Підручники</li> <li>- Посібники</li> <li>- Довідкова література</li> <li>- Періодичні фахові видання</li> <li>- Навчально-методичні комплекси</li> <li>- Спеціалізоване програмне забезпечення</li> <li>- Веб-сайт ЗФПВО</li> </ul>
<b>9 – Академічна мобільність</b>	
<b>Національна кредитна мобільність</b>	На основі двосторонніх договорів між ЗФПВО та іншими ЗО України.
<b>Міжнародна кредитна мобільність</b>	На основі двосторонніх договорів між ЗФПВО та іноземними навчальними закладами-партнерами.
<b>Навчання іноземних здобувачів вищої освіти</b>	Можливе після вивчення ними курсу української мови.

## 2. Перелік компонент освітньо-професійної програми та їх логічна послідовність

### 2.1. Перелік компонент ОПП

Код н/д	Компоненти освітньо-професійної програми (навчальні дисципліни, курсові проекти (роботи), практики, кваліфікаційна робота)	Кількість кредитів	Форма підсумкового контролю
1	2	3	4
<b>Дисципліни, що формують загальні компетентності</b>			
<b>Обов'язкові навчальні дисципліни</b>			
ОЗК 1.	Культурологія	1,5	Залік
ОЗК 2.	Основи правознавства	1,5	Залік
ОЗК 3.	Історія України	2	Екзамен
ОЗК 4.	Українська мова (за професійним спрямуванням)	3	Залік
ОЗК 5.	Основи філософських знань	2	Екзамен
ОЗК 6.	Соціологія	1,5	Залік
ОЗК 7.	Іноземна мова (за професійним спрямуванням)	5	Екзамен
ОЗК 8.	Фізичне виховання	2	Залік
ОЗК 9.	Економічна теорія	1,5	Екзамен
ОЗК 10.	Вища математика	3	Екзамен
ОЗК 11.	Вступ до спеціальності	1,5	Залік
ОЗК 12.	Політична економія	1,5	Екзамен
ОЗК 13.	Інформатика і комп'ютерна техніка	3	Залік
ОЗК 14.	Статистика	2	Залік
ОЗК 15.	Економіка підприємства	3	Екзамен
ОЗК 16.	Фінанси підприємств	2	Залік
ОЗК 17.	Бухгалтерський облік	4	Залік
ОЗК 18.	Екологія	1,5	Залік
<b>Загальний обсяг</b>		<b>41,5</b>	
<b>Дисципліни, що формують спеціальні (професійні, фахові) компетентності</b>			
<b>Обов'язкові навчальні дисципліни</b>			
ОСК 1.	Фінансовий облік	9,5	Залік, Екзамен
ОСК 2.	Економічний аналіз	2	Екзамен
ОСК 3.	Інформаційні системи і технології в обліку	5	Екзамен
ОСК 4.	Облік і звітність у бюджетних установах	3	Залік
ОСК 5.	Контроль і ревізія	3	Екзамен
ОСК 6.	Податкова система	4	Екзамен
ОСК 7.	Гроші та кредит	4	Залік

<b>Загальний обсяг</b>		<b>30,5</b>	
<b>Вибіркові навчальні дисципліни</b>			
ВСК 1.	Вибіркова дисципліна	3/90	Залік
ВСК 2.	Вибіркова дисципліна	3/90	Залік
ВСК 3.	Вибіркова дисципліна	3/90	Залік
ВСК 4.	Вибіркова дисципліна	3/90	Залік
ВСК 5.	Вибіркова дисципліна	3/90	Залік
ВСК 6.	Вибіркова дисципліна	3/90	Залік
ВСК 7.	Вибіркова дисципліна	3/90	Екзамен
ВСК 8.	Вибіркова дисципліна	3/90	Екзамен
ВСК 9.	Вибіркова дисципліна	3/90	Екзамен
ВСК 10.	Вибіркова дисципліна	3/90	Екзамен
<b>Загальний обсяг</b>		<b>30</b>	
<b>Загальний обсяг:</b>			
• <b>Обов'язкових навчальних дисциплін</b>		<b>72</b>	
• <b>Вибіркових навчальні дисципліни</b>		<b>30</b>	
<b>Навчальна практика</b>		10	
<b>Виробнича практика</b>		2	
<b>Разом</b>		<b>12</b>	
<b>ЗАГАЛЬНИЙ ОБСЯГ ОСВІТНЬО-ПРОФЕСІЙНОЇ ПРОГРАМИ (без загальноосвітньої підготовки)</b>		<b>120</b>	

#### Перелік дисциплін за вибором студента

<b>№</b>	<b>Компоненти освітньої програми (навчальні дисципліни)</b>	<b>Мінімальна кількість кредитів/годин</b>	<b>Форма підсумкового контролю</b>
1	Безпека життєдіяльності та основи охорони праці/ Охорона праці в галузі	3/90	Залік
2	Казначейська справа/ Основи фінансової грамотності	3/90	Залік
3	Оподаткування підприємств/ Податкова політика	3/90	Залік
4	Аналіз господарської діяльності/ Зовнішньоекономічна діяльність	3/90	Залік
5	Управлінський облік/ Економіка праці та соціально-трудова відносини	3/90	Екзамен
6	Планування та організація діяльності підприємства/ Фінансове планування підприємства	3/90	Екзамен
7	Маркетинг/ Основи менеджменту та маркетингу	3/90	Залік
8	Фінанси/ Фінансове право	3/90	Екзамен
9	Облік на підприємствах малого бізнесу/	3/90	Екзамен

	Основи наукових досліджень		
10	Регіональна економіка/ Основи психології	3/90	Екзамен

## 2.2. Структурно-логічна схема ОПШ

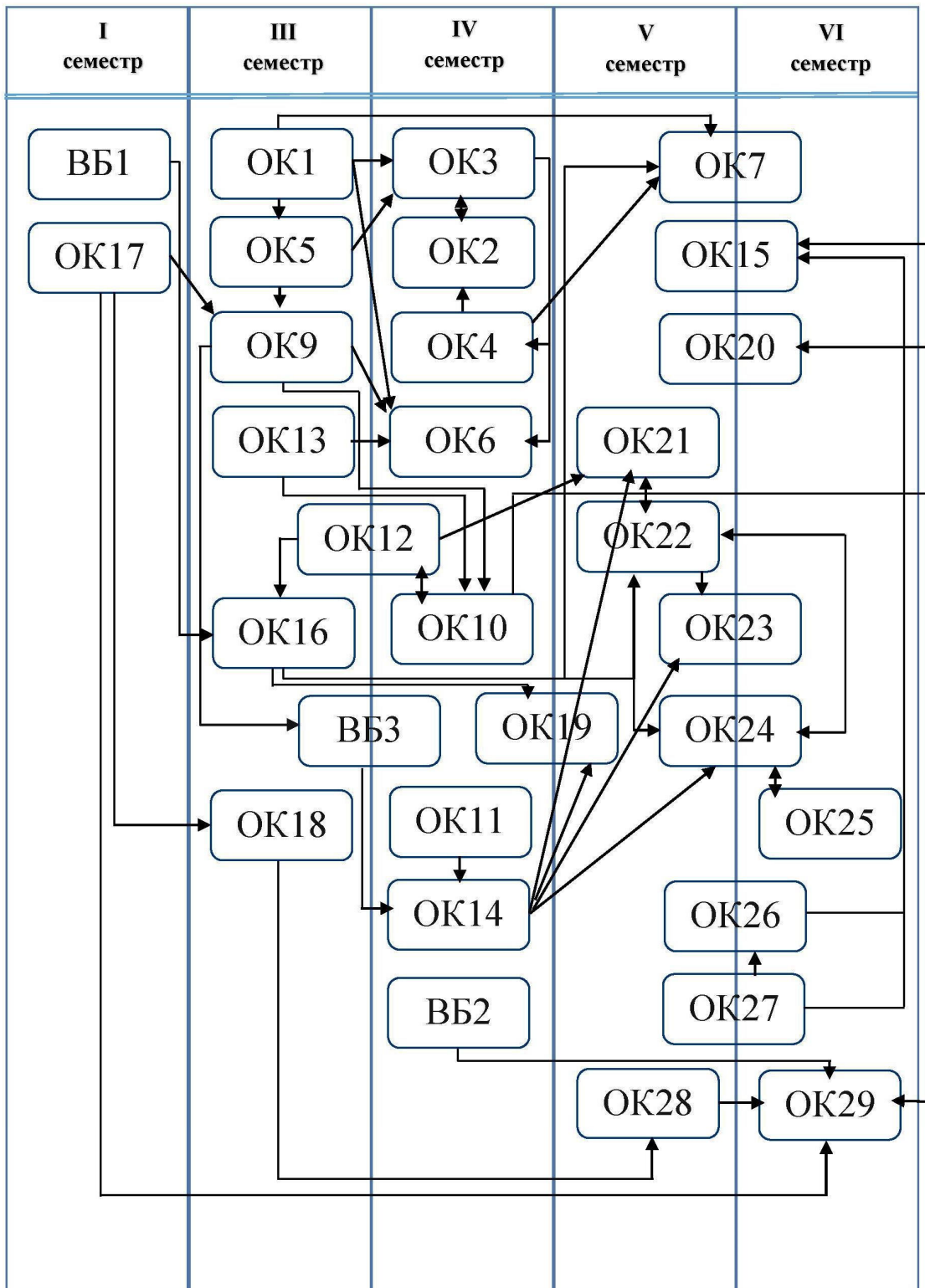

### **3. Форма атестації здобувачів вищої освіти**

Атестація здобувачів фахової передвищої освіти освітньо-професійної програми «Облік і оподаткування» здійснюється у формі кваліфікаційного іспиту та завершується видачею документа встановленого зразка з присвоєнням кваліфікації фахового молодшого бакалавра з обліку і оподаткування.

Кваліфікаційний іспит передбачає оцінювання результатів навчання, визначених освітньо-професійною програмою «Облік і оподаткування».

Атестація здійснюється відкрито і публічно.

### **4. Вимоги до наявності внутрішньої системи забезпечення якості фахової передвищої освіти**

У ВСП «Глухівський агротехнічний фаховий коледж Сумського національного аграрного університету» функціонує внутрішня система забезпечення якості фахової передвищої освіти, яка включає:

1) визначення та оприлюднення політики, принципів та процедур забезпечення якості фахової передвищої освіти, що інтегровані до загальної системи управління коледжем, узгоджені з його стратегією і передбачають залучення внутрішніх та зовнішніх заінтересованих сторін;

2) визначення і послідовне дотримання процедур розроблення освітньо-професійних програм;

3) здійснення за участю здобувачів освіти моніторингу та періодичного перегляду освітньо-професійних програм;

4) забезпечення дотримання вимог правової визначеності, оприлюднення та послідовного дотримання нормативних документів коледжу, що регулюють усі стадії підготовки здобувачів фахової передвищої освіти (прийом на навчання, організація освітнього процесу, визнання результатів навчання, переведення, відрахування, атестація тощо);

5) забезпечення релевантності, надійності, прозорості та об'єктивності оцінювання, що здійснюється у рамках освітнього процесу;

6) визначення та послідовне дотримання вимог щодо компетентності педагогічних (науково-педагогічних) працівників, застосовування чесних і прозорих правил прийняття на роботу та безперервного професійного розвитку персоналу;

7) забезпечення необхідного фінансування освітньої та викладацької діяльності, а також адекватних та доступних освітніх ресурсів і підтримки здобувачів фахової передвищої освіти;

8) забезпечення збирання, аналізу і використання відповідної інформації для ефективного управління освітньо-професійними програмами та іншою діяльністю закладу;

9) забезпечення публічної, зрозумілої, точної, об'єктивної, своєчасної та легкодоступної інформації про діяльність закладу та всі освітньо-професійні

програми, умови і процедури присвоєння ступеня фахової передвищої освіти та кваліфікацій;

10) забезпечення дотримання академічної доброчесності працівниками закладу фахової передвищої освіти та здобувачами фахової передвищої освіти, у тому числі створення і забезпечення функціонування ефективної системи запобігання та виявлення академічного плагіату та інших порушень академічної доброчесності, притягнення порушників до академічної відповідальності;

11) періодичне проходження процедури зовнішнього забезпечення якості фахової передвищої освіти;

12) залучення здобувачів фахової передвищої освіти та роботодавців як повноправних партнерів до процедур і заходів забезпечення якості освіти;

13) забезпечення дотримання студентоорієнтованого навчання в освітньому процесі;

14) здійснення інших процедур і заходів, визначених законодавством, установчими документами коледжу або відповідно до них.

## **5. Перелік нормативних документів**

1. Закон України від 01.07.2014 р. № 1556-VII «Про вищу освіту» // Відомості Верховної Ради України. – 2014. – № 37-38. – <http://zakon5.rada.gov.ua/laws/show/1556-18>.
2. Закон України від 05.09.2017 р. № 2145-VIII «Про освіту» // Відомості Верховної Ради України. – 2017. – № 38-39. – <https://zakon.rada.gov.ua/laws/show/2145-19>
3. Закон України від 05.09.2017 р. № 2745-VIII «Про фахову передвищу освіту» // Відомості Верховної Ради України. – 2019. – № 30. – <https://zakon.rada.gov.ua/laws/show/2745-19>
4. Постанова Кабінету Міністрів України від 29.04.2015 р. № 266 «Про затвердження переліку галузей знань і спеціальностей, за якими здійснюється підготовка здобувачів вищої освіти». – <https://zakon.rada.gov.ua/laws/show/ru/266-2015-p>
5. Національний класифікатор України: «Класифікатор професій» ДК003:2010. – <https://zakon.rada.gov.ua/rada/show/va327609>
6. Лист Міністерства освіти і науки України від 28.04.2017 р. № 1/9-239.



**6. Матриця відповідності програмних компетентностей  
компонентам освітньо-професійної програми**

	ЗК 1	ЗК 2	ЗК 3	ЗК 4	ЗК 5	ЗК 6	ЗК 7	ЗК 8	ЗК 9	ЗК 10	ФК 1	ФК 2	ФК 3	ФК 4	ФК 5	ФК 6	ФК 7	ФК 8	ФК 9	ФК 10	ФК 11	ФК 12	ФК 13	ФК 14	ФК 15	ФК 16	ФК 17	ФК 18	
ОК 1	+		+		+	+	+	+	+	+																			
ОК 2	+		+		+	+	+	+	+	+																			
ОК 3	+		+		+	+	+	+	+	+																			
ОК 4	+	+	+	+	+	+	+	+	+	+																			
ОК 5	+		+		+	+	+	+	+	+																			
ОК 6	+		+		+	+	+	+	+	+																			
ОК 7	+	+	+	+	+	+	+	+	+	+																			
ОК 8	+	+	+			+	+	+	+	+																			
ОК 9	+	+	+		+	+	+	+	+	+																+			
ОК 10	+	+	+			+	+	+	+	+	+																		
ОК 11	+	+		+		+	+	+	+	+																+	+		
ОК 12	+	+	+		+	+	+	+	+	+						+				+		+							
ОК 13	+	+	+		+	+	+	+	+	+	+	+								+				+					
ОК 14	+	+	+	+	+	+	+	+	+	+	+	+	+		+							+				+	+		

	3K 1	3K 2	3K 3	3K 4	3K 5	3K 6	3K 7	3K 8	3K 9	3K 10	ФК 1	ФК 2	ФК 3	ФК 4	ФК 5	ФК 6	ФК 7	ФК 8	ФК 9	ФК 10	ФК 11	ФК 12	ФК 13	ФК 14	ФК 15	ФК 16	ФК 17	ФК 18	
OK 15	+	+	+		+	+	+	+	+	+	+	+								+		+							
OK 16	+	+	+	+	+	+	+	+	+	+	+		+	+						+		+							
OK 17	+	+			+		+		+	+	+													+					
OK 18	+	+	+		+	+	+	+	+	+														+					
OK 19	+	+	+	+	+	+	+	+	+	+	+		+	+						+	+		+						
OK 20	+	+	+		+		+			+	+	+			+														
OK 21	+	+	+	+	+	+	+	+	+	+	+					+					+		+						
OK 22	+	+	+	+	+	+		+	+	+	+									+	+	+							
OK 23	+	+	+	+	+	+	+	+	+	+	+							+	+										
OK 24	+	+	+	+	+	+	+	+	+	+	+	+	+									+							+
OK 25	+	+	+	+	+	+	+	+	+	+	+											+						+	
OK 26	+	+	+	+		+	+	+	+	+	+	+														+			+
OK 27	+	+		+	+	+		+	+	+	+	+											+			+			
OK 28	+	+	+			+		+	+	+	+	+												+					
OK 29	+	+	+			+		+	+	+	+	+												+					

	3К 1	3К 2	3К 3	3К 4	3К 5	3К 6	3К 7	3К 8	3К 9	3К 10	ФК 1	ФК 2	ФК 3	ФК 4	ФК 5	ФК 6	ФК 7	ФК 8	ФК 9	ФК 10	ФК 11	ФК 12	ФК 13	ФК 14	ФК 15	ФК 16	ФК 17	ФК 18	
ВБ 1	+			+		+	+	+	+	+		+			+														+
ВБ 2	+	+	+	+	+	+	+	+	+	+	+	+			+								+	+					
ВБ 3	+	+	+	+	+	+	+	+	+	+	+	+			+								+	+					

